

Ruhr-Universität Bochum

Institut für

Medienwissenschaft

Kommentiertes Vorlesungsverzeichnis
Sommersemester 2021

RUHR-UNIVERSITÄT BOCHUM
Institut für Medienwissenschaft
Universitätsstrasse 150
Gebäude GB 1/44
44780 Bochum

Tel.: 0234 / 32-25057
Fax: 0234 / 32-14268

[http:// www.ruhr-uni-bochum.de/ifm/](http://www.ruhr-uni-bochum.de/ifm/)

Inhaltsverzeichnis

Wer, was, wo und wann

I.	Zur Organisation des Vorlesungsverzeichnisses	2
II.	Termine	3
III.	Raum- und Telefonübersicht / Sprechstunden.....	4
IV.	Räume	6

Lehrangebot

V.	Medienwissenschaft B.A.	7
	Medienwissenschaft M.A.	17
	Internationaler Master „Film und Audiovisuelle Medien“	21
VI.	Kommentare zu allen Veranstaltungen (geordnet nach Veranstaltungsnummern).....	24
VII.	Nutzungsordnung der Mediathek.....	46
VIII.	Nutzungsordnung für das Medienlabor.....	48

I. Zur Organisation des Vorlesungsverzeichnisses

Das Vorlesungsverzeichnis informiert Sie über das Lehrangebot des Instituts für Medienwissenschaft (IfM). Es enthält eine **Übersicht des Lehrangebots**, eine ausführliche Vorstellung der Einzelveranstaltungen im Teil **Kommentare** und eine **Tagesübersicht** des Lehrangebots.

- Unter V finden Sie die Veranstaltungen entsprechend des B.A. / M.A.–Studiengangs **Medienwissenschaft (MW)** nach **Modulen** geordnet.
- Unter VI finden Sie die **Kommentare** zu den Veranstaltungen, sortiert nach **Veranstaltungsnummern**.

II. Termine

Für alle Studierenden:

Semesterbeginn: 01.04.2021

Semesterende: 30.09.2021

Vorlesungsbeginn: 12.04.2021

Vorlesungsende: 23.07.2021

Pfingstferien: 22.05. – 29.05.2021

Beginn der Lehrveranstaltungen, wenn nicht anders angegeben: 12.04.2021

Beginn der Propädeutika: ab dem 12.04.2021

Die Termine entnehmen Sie bitte : VIII. Lehrangebot – Medienwissenschaft

Anmeldung zu allen Lehrveranstaltungen: ab 20.02.2021 über VSPL

!!ACHTUNG!!

Zu den Teilveranstaltungen für Praxismodule gilt folgendes:

Wenn Sie einen Platz erhalten und dennoch nicht teilnehmen, werden Sie im kommenden Semester von der Vergabe ausgeschlossen.

Sollten Praxisveranstaltungen (Blockseminare) aus dringenden Gründen ausfallen, so finden die Ersatzveranstaltungen in den ersten Wochen der Semesterferien statt.

Leistungsnachweise, welche Bachelor-Studierende vor dem 01.04.2012 in Masterveranstaltungen erworben haben, werden anerkannt.

Seit dem Sommersemester 2012 gilt jedoch die Regelung nur eines Übergangsemesters.

III. Raum- und Telefonübersicht / Sprechstunden

Institutsmitglieder	Sprechstunden*	Raum	Telefon
Professoren	* s. Anmelde­liste	– Bürotür	
Balke, Prof. Dr. Friedrich	Zoom-Sprechstunde n.V. per Mail	GB 1/58	32-27415
Deuber-Mankowsky, Prof. Dr. Astrid	Freisemester	GB 1/43	32-25071
Einwächter, Dr. Sophie, Vertr.-Prof.	Di und Mi 11-12, Anmeldung per Mail	GB1/49	32-24761
Fahle, Prof. Dr. Oliver	Mi 9.30-11	GB 1/136	32-25070
Gunkel, Prof. Dr. Henriette	Mo 9.30-11.30	GB 1/134	32-25073
Rieger, Prof. Dr. Stefan	n. V.	GB 1/54	32-24764
Rothöhler, Dr. Simon, Juniorprofessor	Mi 11-12	GB 1/42	32-25089
Sprenger, Prof. Dr. Florian	Mo 14-15.30	GB 1/48	
Stollfuß, Dr. Sven, Vert.-Prof.		GB 1/54	32-24764
Tuschling, Prof. Dr. Anna	Freisemester	Unistr. 104 Raum 228, GB 1/138	32-27964
Wissenschaftliche Mitarbeiter			
Degeling, Jasmin	n. V.	GB 1/40	32-26721
Dellemann, Dennis	n. V. per Mail	GB 1/139	32-26729
Feikens, Janou	Di 10.30-11.30	GB 3/57	32-25353
Frankenberg, Dr. Natascha	Mo 14	GB 1/40	32-26721
Hasebrink, Felix	n. V.	GB 1/137	32-25068
Hoffmann, Dr. Hilde (Studienberaterin)	Mi 10-12	GB 1/40	32-27812
Hohenberger, Dr. Eva	n. V. per Mail	GB 1/41	32-27698
Kokot, Sylvia, M.A.	nach Bedarf u. Anmeldung Di ab 12	GB 1/141	32-20601
Vignold, Peter	n. V. (Zoom) per Mail	GB 1/45	32-29358
Wippich, Dr. Uwe	n. V.	GB 1/46	32-29299
Sekretariate			
Geschäftszimmer: Susanne von der Heyden Peter Vignold, MA	n. V. per Mail	GB 1/44	32-25057
Dagny Körber: Sekretariate: Prof. Drs. Balke, Thomaß , Rieger,	n. V. per Mail	GB 1/57	32-27414
Susanne von der Heyden: Sekretariat: Prof. Dr. Astrid Deuber- Mankowsky	n. V. per Mail	GB 1/45	32-26784
Petra Köhne: Sekretariate: Prof. Drs. Fahle, Tuschling,, Gunkel	n. V. per Mail	GB 1/135	32-28072

Sonstige			
Medienlabor / Technik Schimkat, Michael	s. Homepage IfM	GB 1/50	32-25278
Mediathek / Videoausleihe Heinke, Christian	s. Homepage IfM	GB 1/51	32-25770
Bibliothekszimmer Brommauer	s. Homepage IfM		32-25082

IV. Räume

Die Räume des Instituts für Medienwissenschaft sind auf die Gebäude GA und GB verteilt.

Geschäftszimmer:

für Anfragen aller Studierenden: GB 1/44

Öffnungszeiten: siehe Aushang & Homepage

Schwarzes Brett:

vor dem Geschäftszimmer GB 1/44 (allgemeine Aushänge, Termine);

weitere Schwarze Bretter vor den Räumen der Professoren und der Fachschaft

Bibliotheken:

GB: Etagen 2-8, Eingänge auf der Etage 4 und 6 Nord

(Bibliothek Medienwissenschaft auf Etage 1)

GA: Etage 2, Eingang auf der Etage 1 Nord

(Bücher aus dem Bestand der Publizistik und Kommunikationswissenschaft)

Mediathek:

GB 03/33-35: Film- und Fernsehaufzeichnungen

Öffnungszeiten: s. homepage: <http://www.ruhr-uni-bochum.de/ifm>

Fachschäftsverbund Medienwissenschaft:

GA 2/39, Tel. 32-24719

Email: fr-medien@rub.de; WWW: <http://www.ruhr-uni-bochum.de/fr-medien/>

Veranstaltungsräume:

Hörsäle: HGB 10 / 20 / 30, HGC 10 / 40

Seminarräume: GA 1/153 (Süd), GA 1/138

GABF 04/611,

GB 03/42

GB 03/139 (IT-Pool)

MSZ 02/6

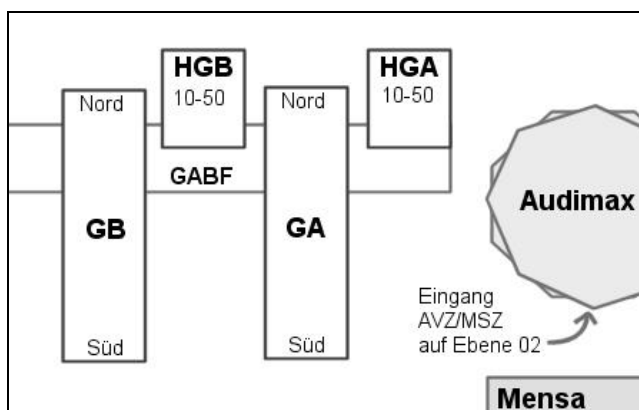

 Lehrangebot – Medienwissenschaft SoSe

Veranstaltungen der B.A.-PHASE
PROPÄDEUTISCHES MODUL – THEORIEN UND METHODEN 1

(vormals: Propädeutisches Modul Theorien und Methoden 1 – Analysemethoden
bestehend aus einer der folgenden Einzelveranstaltungen

051 700	Analysemethoden 4st., Di 10-14	Fahle
051 701	Analysemethoden 4st., Di 14-18	Rothöhler
051 702	Analysemethoden 4st., Mo 10-14	Einwächter

PROPÄDEUTISCHES MODUL - THEORIEN UND METHODEN 2

(vormals: Propädeutisches Modul Theorien und Methoden 2 - Medientheorie und Kommunikationstheorie)
bestehend aus Vorlesung und einer der nachfolgenden Übungen

051 703	Vorlesung: Medientheorie und Kommunikations- theorie 2st., Di 10-12	Gunkel / Balke
051 704	Übung zur Vorlesung: Medientheorie und Kommunikationstheorie 2st., Do 12-14	Hohenberger
051 705	Übung zur Vorlesung: Medientheorie und Kommunikationstheorie 2st., Do 14-16	Hohenberger
051 706	Übung zur Vorlesung: Medientheorie und Kommunikationstheorie 2st., Di 14-16	Hoffmann

TEILVERANSTALTUNGEN FÜR GEGENSTANDSMODULE

Ein Gegenstandsmodul setzt sich aus zwei Teilveranstaltungen des gleichen Schwerpunktthemas zusammen

Digitale Transformationsprozesse

(vormals: Rundfunk + Digitale Medien)

051 713	My Cobot. Zur Medialität des Miteinanders von Menschen, Ro- und Cobots Termine werden noch bekannt gegeben Kombination aus Online- und Blockseminar Gegenstandsmodul: Digitale Transformationsprozesse Systematisches Modul: Medienästhetik und Medientechnik / Mediensysteme und Medienpolitik	Wippich
051 723	Soziale Medien: Zäsuren und Theorien 2st., Di 8-10 Gegenstandsmodul: Digitale Transformationsprozesse Systematisches Modul: Mediengeschichte und Medientheorie max. 35 Studierende	Einwächter
051 725	Ansätze und Einsätze von KI – eine Annäherung 2st., Mo 12-14 Gegenstandsmodul: Digitale Transformationsprozesse Systematisches Modul: Medienästhetik und Medientechnik max. 20 Studierende	Grashöfer
051 726	Entschwörungstheorien. Illuminaten und Covid-19 2st., Fr 14-16 Gegenstandsmodul: Digitale Transformationsprozesse / Soziale Medien und Plattformen Systematisches Modul: Mediengeschichte und Medientheorie max. 25 Studierende	Schröder
051 728	Arabische Medien 2st., Mi 10.15-12, GABF 04/611 Gegenstandsmodul: Digitale Transformationsprozesse Systematisches Modul: Mediensysteme und Medienpolitik	Ibrahim

Film und Audiovisuelle Medien

(vormals: Film/Kino + Rundfunk)

- 051 709** **True Crime** **Hohenberger**
Medien, Recht und dokumentarische Bearbeitungen von
Verbrechen
 4st., Di 14-18
 Gegenstandsmodul: Film und audiovisuelle Medien
 Systematisches Modul: Mediengeschichte und Medientheorie
- 051 715** **Of Mouse and Man. Understanding Disney** **Dellemann /**
 4st., Selbststudium und Online-Sitzungen (Zoom) im **Hasebrink**
 Zwei-Wochen-Rhythmus.
 Termine: 22.04., 06.05., 20.05., 10.06., 24.06., 08.07., 22.07.,
 jeweils 16-20 Uhr.
 Gegenstandsmodul: Film und audiovisuelle Medien
 Systematisches Modul: Medienästhetik und Medientechnik
 max. 40 TeilnehmerInnen
- 051 718** **Fleisch. Medien- und kulturwissenschaftliche Zugänge** **Kokot**
 Vorbesprechung: 21.05., 12-14
 Termine: 18./19.06. und 16./17.07., 10-17
 Gegenstandsmodul: Film und audiovisuelle Medien
 Systematisches Modul: Mediengeschichte und Medientheorie
- 051 722** **Männer in Spandexhosen - Das Superhero Film Genre aus Perspek-** **Vignold**
tive der Masculinity Studies (2 SWS + Filmsichtung)
 2st., Fr 12-14 (+ optionales Screening: Do. 18.00 Uhr / Fr. 10.00 Uhr)
 Gegenstandsmodul: Film und Audiovisuelle Medien
 Systematisches Modul: Medien, Gender und Queer
- 051 730** **Lektürekurs: Grundlagentexte der Filmtheorie**
Hasebrink
 2st., Do 10-12
 Gegenstandsmodule: Film und audiovisuelle Medien
 Systematische Module: Mediengeschichte und Medientheorie

Soziale Medien und Plattformen*(vormals: Digitale Medien)***051 724 Forschungsseminar Podcasts****Dörre**

2st., Fr 14-16

Gegenstandsmodul: Soziale Medien und Plattformen

Systematisches Modul: Medienästhetik und Medientechnik

051 726 Entschwörungstheorien. Illuminaten und Covid-19**Schröder**

2st., Fr 14-16

Gegenstandsmodul: Digitale Transformationsprozesse /

Soziale Medien und Plattformen

Systematisches Modul: Mediengeschichte und Medientheorie

max. 25 Studierende

051 727 Soziale Medien und der Wandel zur Plattformgesellschaft**Stollfuß**

2st., Di 10-12

Gegenstandsmodul: Soziale Medien und Plattformen

Systematisches Modul: Mediensysteme und Medienpolitik

max. 25 Studierende

Text/Ton/Bild*(vormals: Print)***051 710 Theorien der Fotografie****Hohenberger**

2st., Mi 10-12

Gegenstandsmodul: Text/Ton/Bild

Systematisches Modul: Mediengeschichte und Medientheorie

- 051 721** **Xenologie und die Medialität des Fremden** **Hoffmann /**
Blockveranstaltung **May**
30.04.2021, 10-14
14./15.05.2021, 10-16
19.06.2021, 10-16
25./26.06.2021, 10-16
Gegenstandsmodul: Text/Bild/Ton
Systematisches Modul: Mediensysteme und Medienpolitik
- 051 719** **Bären**
Sprenger
2st., Di 12-14
Gegenstandsmodul: Text/Ton/Bild
Systematisches Modul: Medienästhetik und Medientechnik
max. 30 TeilnehmerInnen
- 051 729** **Wie sag ich das am besten? Sprechen über LGBTQ+Themen**
Simon
2st., Do 14-16
Gegenstandsmodul: Text/Ton/Bild
Systematisches Modul: Mediensysteme und Medienpolitik

TEILVERANSTALTUNGEN FÜR SYSTEMATISCHE MODULE

Ein Gegenstandsmodul setzt sich aus zwei Teilveranstaltungen
des gleichen Schwerpunktthemas zusammen

Medienästhetik und Medientechnik

(vormals: Ästhetik und Technik)

- 051 713** **My Cobot. Zur Medialität des Miteinanders von Menschen,** **Wippich**
Ro- und Cobots
Termine werden noch bekannt gegeben
Kombination aus Online- und Blockseminar
Gegenstandsmodul: Digitale Transformationsprozesse
Systematisches Modul: Medienästhetik und Medientechnik /
Mediensysteme und Medienpolitik

- 051 725 Ansätze und Einsätze von KI – eine Annäherung** **Grashöfer**
 2st., Mo 12-14
 Gegenstandsmodul: Digitale Transformationsprozesse
 Systematisches Modul: Medienästhetik und Medientechnik
 max. 20 Studierende
- 051 715 Of Mouse and Man. Understanding Disney** **Dellemann /**
 4st., Selbststudium und Online-Sitzungen (Zoom) im **Hasebrink**
 Zwei-Wochen-Rhythmus.
 Termine: 22.04., 06.05., 20.05., 10.06., 24.06., 08.07., 22.07.,
 jeweils 16-20 Uhr.
 Gegenstandsmodul: Film und audiovisuelle Medien
 Systematisches Modul: Medienästhetik und Medientechnik
 max. 40 TeilnehmerInnen
- 051 716 Ich in Medien** **Frankenberg**
 2st., Mo 16-18
 Systematisches Modul: Medien, Gender und Queer /
 Medienästhetik und Medientechnik
- 051 719 Bären**
Sprenger
 2st., Di 12-14
 Gegenstandsmodul: Text/Ton/Bild
 Systematisches Modul: Medienästhetik und Medientechnik
 max. 30 Studierende
- 051 724 Forschungsseminar Podcasts**
Dörre
 2st., Fr 14-16
 Gegenstandsmodul: Soziale Medien und Plattformen
 Systematisches Modul: Medienästhetik und Medientechnik

Mediengeschichte und Medientheorie

(vormals: Mediengeschichte, Theorie und Methoden)

- 051 709 True Crime** **Hohenberger**
Medien, Recht und dokumentarische Bearbeitungen von
Verbrechen
 4st., Di 14-18

Gegenstandsmodul: Film und audiovisuelle Medien
 Systematisches Modul: Mediengeschichte und Medientheorie

- | | | |
|------------------------------------|--|--------------------|
| 051 723 | Soziale Medien: Zäsuren und Theorien
2st., Di 8-10, online
Gegenstandsmodul: Digitale Transformationsprozesse
Systematisches Modul: Mediengeschichte und Medientheorie
max. 35 Studierende | Einwächter |
| 051 710 | Theorien der Fotografie
2st., Mi 10-12
Gegenstandsmodul: Text/Ton/Bild
Systematisches Modul: Mediengeschichte und Medientheorie | Hohenberger |
| 051 717 | Home (Movies und mehr)
2st., Do 10-12
plus 2-tägiger analoger Film-Workshop
mit Melina Pafundi an einem Wochenende
Systematisches Modul: Medien, Gender und Queer /
Mediengeschichte und Medientheorie | Frankenberg |
| 051 718 | Fleisch. Medien- und kulturwissenschaftliche Zugänge
Vorbereitung: 21.05., 12-14
Termine: 18./19.06. und 16./17.07., 10-17
Gegenstandsmodul: Film und audiovisuelle Medien
Systematisches Modul: Mediengeschichte und Medientheorie | Kokot |
| 051 726 | Entschwörungstheorien. Illuminaten und Covid-19
2st., Fr 14-16
Gegenstandsmodul: Digitale Transformationsprozesse /
Soziale Medien und Plattformen
Systematisches Modul: Mediengeschichte und Medientheorie
max. 25 Studierende | Schröder |
| 051 730
Hasebrink | Lektürekurs: Grundlagentexte der Filmtheorie
2st., Do 10-12
Gegenstandsmodul: Film und audiovisuelle Medien
Systematische Module: Mediengeschichte und Medientheorie | |
| 051 731 | Medien und Grenzen
Mediale Gefüge zwischen Gesellschaften, Infrastrukturen und Territorien
2st., Mo 12-14, Start: 19.04.
Systematisches Modul: Mediengeschichte und Medientheorie /
Mediensysteme und Medienpolitik
max. 30 Studierende | Schrade |

Mediensysteme und Medienpolitik

(normals: Mediensysteme)

- | | | |
|----------------|--|---------------------------------|
| 051 713 | My Cobot. Zur Medialität des Miteinanders von Menschen, Ro- und Cobots
Termine werden noch bekannt gegeben
Kombination aus Online- und Blockseminar
Gegenstandsmodul: Digitale Transformationsprozesse
Systematisches Modul: Medienästhetik und Medientechnik / Mediensysteme und Medienpolitik | Wippich |
| 051 711 | ABC. Politische Grundbegriffe für Medienwissenschaftler_innen

Hoffmann
2st., Di 10-12

Systematisches Modul: Mediensysteme und Medienpolitik | Hohenberger / |
| 051 721 | Xenologie und die Medialität des Fremden
Blockveranstaltung
30.04.2021, 10-14
14./15.05.2021, 10-16
19.06.2021, 10-16
25./26.06.2021, 10-16
Gegenstandsmodul: Text/Bild/Ton
Systematisches Modul: Mediensysteme und Medienpolitik | Hoffmann /
May |
| 051 728 | Arabische Medien
2st., Mi 10.15-12, GABF 04/611
Gegenstandsmodul: Digitale Transformationsprozesse
Systematisches Modul: Mediensysteme und Medienpolitik | Ibrahim |
| 051 729 | Wie sag ich das am besten? Sprechen über LGBTQ+Themen

Simon
2st., Do 14-16
Gegenstandsmodul: Text/Ton/Bild
Systematisches Modul: Mediensysteme und Medienpolitik | |
| 051 731 | Medien und Grenzen
Mediale Gefüge zwischen Gesellschaften, Infrastrukturen und Territorien
2st., Mo 12-14, Start: 19.04.
Systematisches Modul: Mediengeschichte und Medientheorie / Mediensysteme und Medienpolitik
max. 30 Studierende | Schrade |
| 051 727 | Soziale Medien und der Wandel zur Plattformgesellschaft
2st., Di 10-12
Gegenstandsmodul: Soziale Medien und Plattformen
Systematisches Modul: Mediensysteme und Medienpolitik | Stollfuß |

max. 25 Studierende

Medien, Gender und Queer

(vormals: Gender)

- | | | |
|----------------|--|--------------------|
| 051 716 | Ich in Medien
2st., Mo 16-18, online
Systematisches Modul: Medien, Gender und Queer /
Medienästhetik und Medientechnik | Frankenberg |
| 051 717 | Home (Movies und mehr)
2st., Do 10-12
plus 2-tägiger analoger Film-Workshop
mit Melina Pafundi an einem Wochenende
Systematisches Modul: Medien, Gender und Queer /
Mediengeschichte und Medientheorie | Frankenberg |
| 051 722 | Männer in Spandexhosen - Das Superhero Film Genre aus Perspektive der Masculinity Studies (2 SWS + Filmsichtung)
2st., Fr 12-14 (+ optionales Screening: Do. 18.00 Uhr / Fr. 10.00 Uhr)
Gegenstandsmodul: Film und Audiovisuelle Medien
Systematisches Modul: Medien, Gender und Queer | Vignold |

- | | | |
|----------------|---|-------------------|
| 051 747 | Vorbereitung auf Abschlussprüfungen in der Medienwissenschaft
Die Veranstaltung findet in mehreren größeren Blöcken statt, die Termine werden zeitnah bekannt gegeben.
Für diese Lehr- und Beratungsveranstaltung werden keine CP vergeben | Kippscholl |
|----------------|---|-------------------|

TEILVERANSTALTUNGEN FÜR MEDIENPRAXISMODULE

Ein Medienpraxismodul besteht aus zwei frei wählbaren Veranstaltungen.
Zu allen Veranstaltungen besteht eine Teilnehmerbegrenzung.

051 740	ct das Radio	Gremm
	Teil 1: Fit für den Audio-Schnitt	
	10. und 11.04., 10-17, ct das Radio	
	Teil 2: Mein Podcast, meine Interessen	
	24. und 25.04., 10-17, ct das Radio	
	max. 10 Studierende (Ein Laptop muss mitgebracht werden)	
051 741	ct das Radio	Dinsing
	Kommentar und Glosse	
	14./15.08. und 21./22.08, 9.30-16.30, ct das Radio	
	max. 4 Studierende	
051 742	Exkursion zu den Internationalen Kurzfilmtagen Oberhausen	Vignold
	01.05. - 10.05.2021 Oberhausen	
051 743	Video Games Journalism	Schott
	04.06., 18.06., 02.07. und 16.07, GABF 04/611	
051 744	Schreiben für Social Media: wie Social Media und Posts viral werden	Mallet
	19. u. 20.06	
	Tag 1: 11-17, GABF 04/611	
	Tag 2: 10-16, GABF 04/611	
051 745	Einführung in Final Cut pro	Wippich
	Blockveranstaltung	
	23./24.04., 10-15, GABF 04/611	
	21./22.05., 10-15, GABF 04/611	
	09./10.07., 10-15, GABF 04/611	
051 746	Media Pedagogy in Practise	Benrazavi
	Termine	
	16.04., 23.04., 30.04. und 11.06., 12-17	
	max. 20 Studierende	

Wenn Sie einen Platz erhalten und dennoch nicht teilnehmen, werden Sie im kommenden Semester von der Vergabe ausgeschlossen.

Im Medienpraxismodul können über die angebotenen Kurse des Instituts hinaus externe Praktika, Berufstätigkeiten, Ausbildungen oder andere medienrelevante Kurse, etwa des Boskop, angerechnet werden. Bitte wenden Sie sich hierzu vorab an die Studienfachberatung.

BASISMODUL II: GRUNDLAGENTEXTE UND METHODEN DER MEDIENWISSENSCHAFT

(vormals: Methodenmodul)

Das Basismodul II besteht aus zwei Teilveranstaltungen:

1. 'Grundlagentexte der Medienwissenschaft' und
2. 'Methoden der Medienwissenschaft'

Grundlagentexte der Medienwissenschaft

051 756 Gebrauch oder Konsum? Michel de Certeaus Praxeologie und ihre Konsequenzen für die Medienwissenschaft Balke

Blockveranstaltung

Vorbesprechung: 16.04., 10-12

1. Block: 07.05.: 10-17

2. Block: 21.05.: 10-17

3. Block: 25.06.: 10-17

4. Block: 02.07.: 10-17

max. 20 TeilnehmerInnen

051 764 Grundlagentexte der Medientheorie: Zur Einführung und Auffrischung Sprenger

2st., Mo 14-16

max. 30 TeilnehmerInnen

Methoden der Medienwissenschaft

051 760 Publikumsforschung als Methode Einwächter
2st., Mi 8-10

051 763 Soziale Medien und Plattformanalyse Stollfuß
2st., Mo 16-18

Basismodul II Methoden der Medienwissenschaft
max. 25 Studierende

PROJEKTMODULE

Das Projektmodul besteht aus zwei zusammengehörigen (also nicht frei kombinierbaren) Teilveranstaltungen, die sich i.d.R. über zwei Semester erstrecken.

051 751	Infrastructure of Extraction (in engl. Sprache) 4st., Do 12-16	Gunkel / Nightingale
----------------	--	---------------------------------

TEILVERANSTALTUNGEN FÜR VERTIEFENDE MODULE

Ein Vertiefendes Modul setzt sich i.d.R. aus zwei frei wählbaren Teilveranstaltungen des gleichen Schwerpunktthemas zusammen.

Digitale Medien

051 757	Autonome Autos 1: Das System der Automobilität und die Sprenger Zukunft des Verkehrs 2st., Do 12-14 Vertiefendes Modul: Digitale Medien / Mediengeschichte und Medientheorie max. 30 Studierende
----------------	--

051 761	Instagram und Formen der Selbstdarstellung in Sozialen Medien 2st., Di 14-16 Vertiefendes Modul: Digitale Medien max. 25 Studierende	Stollfuß
----------------	--	-----------------

051 762	Social Media und die Plattformisierung digital-vernetzter Medienkultur 2st., Mo 10-12 Vertiefendes Modul: Digitale Medien max. 25 Studierende	Stollfuß
----------------	---	-----------------

Medienästhetik und Medienpolitik

- 051 753** **Third Cinema (in englischer Sprache)** **Gunkel**
2st., Mi 10-12
Vertiefendes Modul: Medienästhetik und Medienpolitik /
Medien, Gender und Queer
- 051 755** **Media Architecture** **Balke**
2st., Mo 14-16
Vertiefendes Modul: Medienästhetik und Medienpolitik
(max. 25 TeilnehmerInnen)
- 051 759** **ÖI** **Fahle**
2st., Mo 10-12
Vertiefendes Modul: Medienästhetik und Medienpolitik

Medien, Gender und Queer

- 051 753** **Third Cinema (in englischer Sprache)** **Gunkel**
2st., Mo 10-12
Vertiefendes Modul: Medienästhetik und Medienpolitik /
Medien, Gender und Queer
- 051 752** **Atem, Atmosphäre, Luft** **Gunkel**
2st., Di 14-16
Vertiefendes Modul: Medien, Gender und Queer

Mediengeschichte und Medientheorie

- 051 757** **Autonome Autos 1: Das System der Automobilität und die
Sprenger**
Zukunft des Verkehrs
 2st., Do 12-14
 Vertiefendes Modul: Digitale Medien / Mediengeschichte und
 Medientheorie
- 051 765** **Lektüreseminar Bruno Latour – Wir sind nie modern gewesen** **Sprenger**
 2st., Fr 12-14
 Vertiefendes Modul: Mediengeschichte und Medientheorie
 max. 15 TeilnehmerInnen
- 050 485** **Stilübungen** **Engelmeier**
 2st., Mi 14-16
 Vertiefendes Modul: Mediengeschichte und Medientheorie

KOLLOQUIUM

Das Kolloquium ist nur für Studierende im 1-Fach-Studium Pflicht

- 051 770** **Forschungskolloquium** **Gunkel**
 Termine werden noch bekannt gegeben
- 051 772** **Kolloquium für DoktorandInnen und Examens-
kandidatInnen** **Balke**
 Blockseminar. Zeit und Ort werden noch bekannt gegeben
 Anmeldung per Mail erforderlich
- 051 773** **Kolloquium für Abschluss- und Doktorarbeiten**
Sprenger
 Teilnahme und Termin nach Vereinbarung
- 051 774** **Kolloquium** **Fahle**
 Termine werden noch bekannt gegeben
- 051 776** **Kolloquium** **Einwächter**
 Termine werden noch bekannt gegeben
- 051 777** **Kolloquium für Seminar- und Abschlussarbeiten** **Stollfuß**
 Termine werden noch bekannt gegeben.

Anmeldung per Mail

MODULE UND VERANSTALTUNGEN INTERNATIONALER MASTER „FILM UND AUDIOVISUELLE MEDIEN“

Angebot für das 2. Semester

GESCHICHTE, THEORIE UND ÄSTHETIK DER KUNST UND DES FILMS

051 753	Third Cinema (in English) 2st., Mi 10-12	Gunkel
----------------	--	---------------

KULTURELLES ERBE, ARCHIV UND GESCHICHTE DES KINOS

050 721	From the Sheik to the Girl in the Tangerine Scarf: Representations of Muslim Identities in U.S. Film and Literature (in English) 2st., Di 16-18	Pfeiler
----------------	---	----------------

or

050 723	Ahab: Leadership in American Literature, Film and other Media (in English) 2st., Fr 10-12	Pfeiler
----------------	---	----------------

SOZIOLOGIE, ÖKONOMIE UND TECHNOLOGIE DES FILMS UND DER AUDIOVISUELLEN MEDIEN

051 715	Of Mouse and Man. Understanding Disney (in English) 4st., Do 16-20 Termine: 22.04., 06.05., 20.05., 10.06., 24.06., 08.07., 22.07.	Dellemann/ Hasebrink
----------------	---	---------------------------------

VISUELLE KULTUR UND ANTHROPOLOGIE DES BILDES

051 755	Media Architecture 2st., Mo 14-16	Balke
or		
051 759	ÖI 2st., Mo 10-12	Fahle

AKTUELLE PRAKTIKEN DES BILDES

051 751	Infrastructure of Extraction (in English) 4st., Do 12-16	Gunkel / Nightingale
----------------	--	---------------------------------

Angebot für das 4. Semester**THEORIE DER VISUELLEN UND AKUSTISCHEN FORMEN**

Lektürekurs: Grundlagentexte der Filmtheorie
2st., Do 10-12

Hasebrink

GESCHICHTE DER VISUELLEN UND AKUSTISCHEN FORMEN

051 759 **ÖI**
2st., Mo 10-12

Fahle

oder

051 753 **Third Cinema (in English)**
2st., Mi 10-12

Gunkel

PRAXIS DER NEUEN MEDIEN UND DIE KULTUR DES BILDES

051 760 **Publikumsforschung als Methode**
2st., Mi 8-10

Einwächter

oder

**Freie Wahl aus den Master-Veranstaltungen der Medienwissenschaft, der Anglistik/
Amerikanistik, Germanistik oder Kunstgeschichte (nach Absprache)**

VI. KOMMENTARE ZU ALLEN VERANSTALTUNGEN

051 700	Analysemethoden	Fahle
051 701	Analysemethoden	Rothöhler
051 702	Analysemethoden	Einwächter

Kommentar

Die Vorlesung stellt unterschiedliche Methoden der Medienwissenschaft, ihre Begriffe und ihre historische Herkunft vor. Dabei werden auch die theoretische Verankerung der Methoden sowie die jeweiligen medienspezifischen Anwendungsfelder exemplarisch in den Blick genommen. Das Ziel des Moduls ist es, einen Überblick über verschiedene Methoden sowie die Fähigkeit zu einem eigenen, kritischen Umgang mit ihnen zu vermitteln. Die Vorlesung wird von einer Übung begleitet, in welche der Vorlesungsstoff durch die exemplarische Anwendung von Analysemethoden vertieft wird.

Voraussetzungen

Pflichtveranstaltung für Erstsemester; eine verbindliche Anmeldung – durch Eintragung in VSPL – ist erforderlich.

Kreditierung

Studierende des B.A.-Medienstudiengangs können in dieser Veranstaltung entweder 5 oder 7 CP erwerben.

- Einen unbenoteten Leistungsnachweis (5 CP) können Studierende durch aktive Teilnahme an Vorlesung & Übung & dem Bestehen einer Klausur im Rahmen der Vorlesung erwerben.
- Für einen benoteten Leistungsnachweis (7CP) ist zusätzlich eine kurze schriftliche Hausarbeit – 8 - 10 Seiten – anzufertigen, die vor Beginn des Wintersemesters 21/22 abzugeben ist.

Literatur

Die Arbeitsmaterialien werden zu Beginn des Semesters über Moodle bereitgestellt.

051 703	Vorlesung: Medientheorie und Kommunikationstheorie	Gunkel / Balke
051 704	Übung zur Vorlesung: Medientheorie und Kommunikationstheorie	Hohenberger
051 705	Übung zur Vorlesung: Medientheorie und Kommunikationstheorie	Hohenberger
051 706	Übung zur Vorlesung: Medientheorie und Kommunikationstheorie	Hoffmann

Kommentar

Die Einführung in wesentliche Grundlagen der Medien- und Kommunikationstheorie wird in dieser Vorlesung anhand von ausgewählten Beispielen - Medien und wissenschaftlicher Kontexte - erfolgen. Während in der begleitenden Übung die Diskussion und Anwendung anhand ausgewählter Texte erfolgt, wird die Vorlesung Zusammenhänge, Fragestellungen und - wo notwendig - wissenschaftsgeschichtliche Erläuterungen in den Vordergrund rücken. Die Lernziele lauten:

- a) Grundlegende Kenntnis medienwissenschaftlicher Theorien und ihrer zentralen Begriffe („Was ist ein Medium? Was ist Kommunikation?“)
- b) Kenntnis der Unterschiede und Potenziale unterschiedlicher Paradigmen und Theorien hinsichtlich ihrer Fragestellungen, Erkenntnisinteressen, Vorannahmen etc. („Welche Medien- und Kommunikationstheorien gibt es? Wozu braucht man sie? Was leisten sie?“)
- c) Einblick in die historische Entwicklung der Medien- und der Kommunikationstheorie sowie des Fachs Medienwissenschaft („Wie und weshalb lösen theoretische Ansätze einander ab?“)

Um dieses propädeutische Modul erfolgreich abzuschließen, ist der Besuch der Vorlesung und der Übung notwendig. Für einen benoteten Schein wird eine mündliche Prüfung absolviert.

051 709	True Crime Medien, Recht und dokumentarische Bearbeitungen von Verbrechen	Hohenberger
----------------	--	--------------------

Kommentar

Nicht nur im althergebrachten Fernsehen, sondern auch bei den Streamingdiensten erfreuen sich True Crime-Formate großer Beliebtheit. Sie liefern nicht nur spannende Erzählungen über die Aufdeckung von Verbrechen, sondern bieten darüber hinaus Einblicke in Verfahren der Forensik, in Prozeduren der Wahrheitsfindung sowie in Vorstellungen von Recht und

Gerechtigkeit. Dabei wird einerseits die Medienabhängigkeit des Rechts, andererseits die Rechtsabhängigkeit unserer Wahrheit produzierenden Verfahren deutlich. Diese Wechselbeziehung soll im Mittelpunkt der Veranstaltung stehen, die vor allem dokumentarische Serien und Mehrteiler in den Blick nimmt.

Unterlagen werden auf moodle zur Verfügung gestellt.

051 710 Theorien der Fotografie

Hohenberger

Kommentar

Seit ihrer Erfindung gilt die Fotografie als realitätsgerechte Abbildung der Wirklichkeit. Die „realistische“ Tradition bestimmt daher wesentlich auch die theoretischen Versuche, ein „Wesen“ der Fotografie zu bestimmen. Obwohl es antirealistische Positionen auch schon vor der Digitalisierung gibt, bleiben sie eher marginal. Mit der Digitalisierung rücken sie stärker in den Vordergrund, sehen sich aber gezwungen, gegen das realistische Paradigma „gute“ Argumente zu finden.

Das Seminar besteht aus der Lektüre fotografietheoretischer Texte, wobei der Schwerpunkt auf der digitalen Fotografie liegen wird.

Die Texte werden auf moodle zur Verfügung gestellt.

**051 711 ABC. Politische Grundbegriffe für Medienwissen-
schaftler_innen**

Hohenberger /

Hoffmann

Kommentar

Unter diesem Titel wollen wir das Verhältnis von Medien und Politik einmal von der Seite politischer „Großbegriffe“ her aufrollen, die vielfach, wie etwa „Demokratie“, zu „leeren Signifikanten“ geworden sind und unhinterfragt vorausgesetzt werden.

Wir wollen gemeinsam unterschiedliche theoretische Positionen zu solchen Begriffen wie Antisemitismus, Freiheit, Ideologie, Klasse, Menschenrechte, Nation, etc. lesen, diskutieren und jeweils danach fragen, inwiefern eine solche Problematisierung der Analyse medialer Phänomene, Konstellationen und Produkte dienlich sein kann.

Wir wollen also versuchen diese politisch-philosophischen Begriffe medienwissenschaftlich neu zu perspektivieren.

Als Ordnungssystem dient uns schlicht das Alphabet.

Die Veranstaltung soll im Wintersemester mit einem zweiten Teil fortgesetzt werden.

Unterlagen werden auf moodle bereitgestellt.

**051 713 My Cobot. Zur Medialität des Miteinanders von Menschen,
Ro- und Cobots**

Wippich

Kommentar

Nach einer Zeit der Figuration von Robotern als Imitationen menschlicher Fähigkeiten und mechanisierte Arbeiter, die in der Folge entweder eine industrielle Form armerter Freiheitsgrade oder von Spielzeugen angenommen hatte, sind Roboter aktuell und

zunehmend Teil von Alltag und Arbeitswelt. Von kleinen Helfern im Haushalt wie Rasen- und Staubsaugerrobotern über Pflegeroboter, an die außer Servicediensten auch Aspekte der Beschäftigungstherapie und des Caring überhaupt delegiert werden (sollen), bis hin zu CoBots, Robotern, die in Kollaboration mit Menschen arbeiten bzw. zusammen mit menschlichen Akteuren „Teams“ bilden: All das wirft nicht nur ökonomische, sondern auch epistemische, wissenschaftshistorische sowie kultur- und medienanthropologische Fragen auf.

So verschieben sich nicht nur Begriffe und Bedeutungen von Pflege und Arbeit, zum Beispiel zur Unterscheidung von menschlicher und maschineller „Arbeit“ und „Leistung“, vielmehr muss gefragt werden, was denn „Hilfe“, „Assistenz“ oder „Kollaboration“ im Zusammenhang mit Ro- und CoBots bedeuten, welche regulatorischen Rahmungen und Effekte damit verbunden sind, welche affektiven Aspekte zwischen Mensch und Maschine hier ausgehandelt und implementiert werden und wie letztlich auch Partizipation verstanden werden muss, wenn Bots und Menschen „Teams“ bilden sollen.

Das Seminar ist auf der Grundlage eines blended learning Konzeptes als Kombination aus Online und Blockseminar angelegt und findet, vorbehaltlich der Entwicklung im Pandemie-Geschehen, in der Unistraße 104, Raum 101/102 statt. Daher sind maximal 25 Tln. möglich. Termine werden noch bekanntgegeben.

051 715 Of Mouse and Man. Understanding Disney

Dellemann /

Hasebrink

Kommentar

“Fantasy, if it’s really convincing, can’t become dated for the simple reason that it represents a flight into a dimension that lies beyond the reach of time.”

- **Walt Disney**

“Disneyland is there to conceal the fact that it is the ‘real’ country, all of ‘real’ America, which is Disneyland [...]. Disneyland is presented as imaginary in order to make us believe that the rest is real, when in fact all of Los Angeles and the America surrounding it are no longer real, but of the order of the hyperreal and of simulation.”

- **Jean Baudrillard**

In 1928, while on a transcontinental train ride, the young cartoon producer Walter Elias “Walt” Disney envisioned a new cartoon character: an anthropomorphic mouse, a genuine film star that was destined to go down in movie history (or so the studio legend goes). His creation, later named Mickey Mouse, let the Disney animation studio rise to fame, and marked an important milestone in the history of a global media imperium that continues to grow today.

In this introductory seminar, we will have a closer academic look at the Disney universe. We will retrace the reshaping of a small cartoon studio into a large company for the production of animated feature films. We will analyze the Disney studio’s animation techniques and aesthetics, but also explore the creation of theme parks and television shows, an early foundation of Disney’s subsequent transformation into the present-day media conglomerate.

While discussing several Disney productions (e.g., animated shorts, films, television shows), we will also put them under critical scrutiny regarding topics such as gender, race, disability, political ideologies, and ecocriticism.

Requirements for passing this seminarCertificate of Attendance (Teilnahmeschein) - **TBA**

Certificate of Achievement (Leistungsschein) - An additional term paper of 12-15 pages

The seminar will be credited as a full module.

Literature, seminar, and discussions will be in English.

051 716 Ich in Medien**Frankenberg****Kommentar**

Aktuell begegnen wir in Videokonferenztools – bei eingeschalteter Kamera - einem Bild von uns selbst im Kreis anderer. Wir sind gespiegelt und eingefügt und schauen uns beim Sprechen zu. Dieses Phänomen wird im Seminar genauer betrachtet und mediengeschichtlich in einen Kontext zu weiteren medialen Phänomenen, in denen wir uns selbst begegnen und entwerfen, gesetzt. Gegenstände des Seminars sind sowohl autobiographische Traditionen im medialen Wandel, als auch Theorien und Konzepte, die sich mit Subjektivierungsprozessen in und mit Medien beschäftigen.

Das Seminar ist auf 24 Teilnehmer*innen beschränkt

051 717 Home (Movies und mehr)**Frankenberg****Kommentar**

Im Seminar stehen Home Movies sowie ihre Bearbeitungen und Revisionen in künstlerischen Arbeiten im Fokus.

Welche Bilder und Motive sind feste Bestandteile der Filme? Was wird in den Home Movies verhandelt und hergestellt? Welche Vorstellungen des Privaten bringen die Filme hervor? Im Anschluss an die Auseinandersetzung mit den Amateur*innenfilmen werden dann diejenigen Arbeiten im Mittelpunkt stehen, die auf Home Movies zurückgreifen und aus queer-feministischen Perspektiven in Filmen selbst Relektüren vollziehen.

Die Praktiken der Home Movies sind eng mit einer Technikgeschichte verbunden. Darum sollen auch die Aufzeichnungsmedien selbst im Seminar in den Blick genommen werden. Geplant sind – abhängig von den aktuellen Corona-Bestimmungen – ein zweitägiger analoger Film-Workshop mit der Filmemacherin Melina Pafundi an einem Wochenende im Juni und ein Besuch beim Internationalen Frauenfilmfestival Dortmund Köln.

Das Seminar ist auf 24 Teilnehmer*innen beschränkt

051 718 Fleisch. Medien- und kulturwissenschaftliche Zugänge**Kokot****Kommentar**

Im Diskursfeld um Fleisch als Nahrungsmittel, das nach Definition für den EU-Warenverkehr größtenteils von Nutztieren stammt, spielen sich vehement geführte Diskussionen ab, die sich u.a. als anthropozentristisch, speziesistisch oder karnistisch, vegetaristisch oder veganistisch labeln lassen. Bei Fleisch handelt es sich aber nicht nur um ein ernährungsphysiologisch zu betrachtendes proteinreiches Gewebe tierlichen oder

menschlichen Ursprungs, Fleisch ist ebenso ein mythologisch und religiös konnotiertes Kulturgut. Des Weiteren gehören Fleischexzesse diverser Horror- und Splatterfilme längst nicht mehr in die „Schmuddelecke“, avancieren diese doch längst zum anerkannten Filmgenre. Auch in Arthouse-Klassikern findet sich viel Fleischliches. Fleisch ist medien- und kulturwissenschaftlich jedoch nicht ausschließlich als Motiv zu abstrahieren, vielmehr figuriert es als Akteur und Wissensträger in Literatur, Film, Kunst und Games und vor allem in naturwissenschaftlichen und agrarökonomischen Zusammenhängen.

Das Blockseminar möchte konzentriert und kondensiert sowohl fiktionale und dokumentarische als auch naturwissenschaftliche und technische (Re)Präsentationen von Fleisch in den Blick nehmen und diese medien- und kulturwissenschaftlich auf ihre Wissensformationen, ihren jeweiligen Akteurstatus und die damit verbundenen Handlungs- und Wirkungsgefüge hin befragen.

Es wird, als Grundlage für die Seminarsitzungen, eine Zusammenstellung verpflichtender Lektüre geben, die eigenständig anhand von Leitfragen vor der ersten Sitzung (18.6.) erarbeitet wird. In der Vorbesprechung werden ExpertInnengruppen gebildet, die sich intensiv mit einem Text, Film, Internetauftritt etc. medien- und kulturwissenschaftlich auseinandersetzen. Die ExpertInnengruppen fungieren in den Seminarsitzungen als Co-DozentInnen und bereiten vorab Beispiele theoretisch und praktisch auf, um diese gemeinsam mit den anderen SeminarteilnehmerInnen unter medien- und kulturwissenschaftlichen Gesichtspunkten hin zu bearbeiten und zu analysieren.

Das Seminar ist vorerst im Onlinemodus geplant, die Sitzungen finden in Zoom statt. Es wird ein Moodle-Kurs für Materialien und Arbeitsphasen bereitgestellt.

051 719 Bären

Springer

Kommentar

Der Bär fungiert einerseits als Repräsentant des Anderen der Natur, des Wilden, das in Opposition zur Kultur steht. Zugleich ist seine Figur aber so sehr aufgeladen, dass er diese von ihm selbst vollzogene Differenz immer schon unterschreitet: der Bär ist nicht nur das Andere, sondern Teil des Eigenen. Ob als Teddybär, als Stadtsymbol oder als Problembär – der Bär ist zugleich Teil einer Kultur wie ihr anderes. Eben diese Schwierigkeit, dem Bären eine eindeutige Position zuzuschreiben, macht ihn als ‚flottierenden Signifikanten‘ so vielseitig. Das Seminar folgt der Figur des Bären durch verschiedenste Ausdrucks- und Wissensformen in unterschiedlichen Medien folgt.

051 721 Xenologie und die Medialität des Fremden

**Hoffmann /
May**

Kommentar

Die Figur des Fremden bildet eine jener universalen Semantiken, deren Aktualität nicht eigens begründet zu werden braucht. Denn mittels dieser Figur konstruieren Gesellschaften ihre Grenzen und beobachten diese; sie legen damit Identitäten fest, markieren Bedrohungen oder aktualisieren sich. Zentrale gesellschaftliche Fragestellungen der Gegenwart wie Migration, Rassismus, Identitäten und Erinnerungskulturen u.v.m. werden entlang der Figur des Fremden verhandelt.

Vor diesem Hintergrund führt die Veranstaltung in zentrale Fragen und Problemfelder eines kulturwissenschaftlich ausgerichteten Fremdheitsdiskurses ein. Der 1. Teil des Seminars

vermittelt einen Überblick über das xenologische Diskursgefüge. Vorgestellt und diskutiert werden dabei grundlegende theoretische Ansätze und Konzepte über Fremdheit, Alterität und Differenz in unterschiedlichen Disziplinen. Ein zentraler Bezugspunkt wird die Theorie der Xenologie von Munasu Duala M'Body bilden.

Im Anschluss an diese theoretische Grundlegung werden im 2. Teil die xenologischen Konzepte nach ihrer Produktivität für die Analyse medialer Konstruktionen von Alterität befragt. Hierbei widmen wir uns historischen und aktuellen Medien: Postkarten, Fotografien, Filmen, internet memes und analysieren diese in ihrer Geschichte, ihren Ästhetiken und ihren Funktionen.

Texte und Materialien werden auf einer moodle site zur Verfügung gestellt.

051 722 Männer in Spandexhosen - Das Superhero Film Genre aus Perspektive der Masculinity Studies (2 SWS + Filmsichtung) Vignold

Kommentar

Eine Tendenz in der filmwissenschaftlichen Auseinandersetzung mit gegenwärtigem Hollywoodfilm geht dahin, Superhelden als schlichte Repräsentation des unerreichbaren Ideals hegemonialer Männlichkeit zu verstehen. Ein Blick aus einer medienkulturwissenschaftlichen Perspektive eröffnet neue Fragestellungen bezüglich des komplexen Zusammenwirkens von Produktionsökonomie, Ästhetik, Technologie, Genre und Gender. Nach einem historischen Überblick über das Superhero Genre verfolgt das Seminar in close readings aktueller Superhero-Blockbuster der Frage nach, ob und wie das Genre inhärent mit Männlichkeit befasst ist, wie dort Männlichkeit mit filmischen Stilmitteln erzeugt wird und an welche Ideologien diese medial produzierten Männlichkeiten geknüpft sind. Begleitend zum Seminar finden wöchentliche Filmsichtungen statt, die Filme bilden die Diskussionsgrundlage der jeweiligen Sitzungen.

051 723 Soziale Medien: Zäsuren und Theorien

Einwächter

Kommentar

Auch vor der Covid-19-Pandemie schon nutzten über 90% der "Generation Z" Social Media mehrfach in der Woche (Statista 2019). „Neue Medien“ – wie sie einige Jahre lang unscharf etikettiert wurden – sind diese für sie nie gewesen, sondern vielmehr Alltagsmedien, mit denen sie aufgewachsen sind, und zu denen ein „vorher“ nicht aus der eigenen Erfahrung zu rekonstruieren ist. Unter den Bedingungen der Pandemie, insbesondere des Lockdowns erhalten soziale Medien zusätzliche Bedeutung als Plattformen virtualisierter sozialer Interaktion, was ihre Nutzung und Bedeutung verstärkt.

Spätestens nach dem Ende der Amtszeit des „Twitter-Präsidenten“ Donald Trump ist deutlich: Soziale Medien existieren lange genug, um eine eigene historische Betrachtung zu rechtfertigen. Es gilt technologische, medienkulturelle, medienrechtliche und nicht zuletzt politische Faktoren, Meilensteine und Zäsuren medialer Entwicklung in den Blick zu nehmen. Im Kontext anderer Medien und medialer Praktiken adressiert, eröffnen sich Kontinuitäten, Aneignungen und Querverweise und lassen sich Momente des Wandels oder der Störung herauszustellen. Der Kurs verbindet Technologiegeschichte mit medienkulturellen Betrachtungen von zentralen Geschehnissen und Phänomenen, bedeutsamen Playern sowie ökonomischen und rechtlichen Bedingungen sozialer Medien. Einschlägige medienkultur-

und kommunikationswissenschaftliche, medienphilosophische wie auch mediensoziologische Perspektiven werden gemeinsam gelesen, diskutiert und hinterfragt.

051 724 Forschungsseminar Podcasts

Dörre

Kommentar

Thema und Ziel: Podcasts haben in den letzten Jahren an Beliebtheit und Bedeutung gewonnen. Zwar werden sie bereits seit geraumer Zeit produziert und vermarktet, entwickelten sich aber erst in den letzten Jahren zu einem populären Phänomen. Entsprechend hat sich die Medienwissenschaft bisher nur spärlich zur Ästhetik, Geschichte und Rezeption von Podcasts geäußert. Das Seminar möchten diesen Umstand zum Anlass nehmen, sich dem Gegenstand forschend zu nähern. Intendiert ist daher, dass jede_r Teilnehmer_innen in im Laufe des Semesters ein Forschungsprojekt entwickelt, das dazu beiträgt, diese Lücke zu füllen.

Methode: Das Seminar organisiert sich entlang zweier Lernbereiche: 1.) Sollen Kenntnisse im wissenschaftlichen Arbeiten angeeignet und angewendet werden. 2.) Steht die gemeinsame Reflektion über Podcasts als mediale Form auf dem Programm. Vermittelt werden diese Kenntnisse sowohl im Rahmen eines *fragend sich entfaltenden Wissenszusammenhangs*, bei dem Wissen durch das gemeinsame Seminargespräch erarbeitet wird, als auch durch einen *forschend sich entfaltenden Wissenszusammenhang*, für den die Teilnehmer_innen sich auch selbstständig mit Texten, Theorien und analytischen Gegenständen auseinandersetzen müssen.

Voraussetzungen: Die Teilnahme erfordert daher die Bereitschaft, über das Semester hinweg kontinuierlich ein Forschungsprojekt zu betreuen, das in den ersten Sitzungen gemeinsam konzipiert wird. Aufgaben wie Recherchen, Lektüren oder Analysen sind wiederkehrend in Vorbereitung durchzuführen und bilden die Diskussionsgrundlage für einzelne Sitzungen. Dementsprechend sind die Teilnehmer_innen angehalten ihre Ergebnisse im Seminargespräch zu teilen. Als Leistungsnachweis dient die Dokumentation des Forschungsprojekts in Form eines wissenschaftlichen Textes oder alternativer Formate akademischer Wissensvermittlung.

051 726 Entschwörungstheorien. Illuminaten und Covid-19

Schröder

Kommentar

Verschwörungstheorien oder jetzt eben die Verschwörungserzählungen sind ein „alter Hut“ und es liegen hierzu auch zahlreiche Debatten und Studien vor – besonders die Psychologie und Soziologie haben sich dazu mit ihren je eigenen Perspektiven geäußert. Durch die hauptsächlich im Internet bzw. auf den sog. Social Media Plattformen geführten Diskussionen zur Corona-Pandemie 2020/2021 sind die Fragen zu den Ursachen, Gefahren und Strategien von Verschwörungserzählungen aber wieder sehr aktuell.

Das Seminar möchte sich zum einen dem aktuellen Geschehen dieser Verschwörungstheorien annehmen und vor allem der Frage nach der Medialität nachgehen. Dazu werden

wir uns der Historie von Verschwörungstheorien zuwenden und diese auf die jeweiligen medialen Besonderheiten hin analysieren; zum anderen soll aber auch die Idee, dass Verschwörungstheoretiker „Wahrheitssuchende“ sind, eine Rolle spielen – hier stellt sich die Frage, ob es eben auch die im Titel genannten *Entschwörungstheorien* als Ansatz der Auseinandersetzung geben kann und vielleicht sogar muss und, welche Rolle spielen auch hier wieder mediale Techniken und technische Medien?

Das Seminar wird in großen Teilen aufgrund der Corona-Bestimmung für den Lehrbetrieb an den Universitäten online - via Moodle und Zoom - stattfinden – es soll trotzdem aber eine einführende Präsenzsitzung und voraussichtlich zwei Abschlusssitzungen zwecks Ergebnispräsentation geben.

Eine unbedingte Bereitschaft zur selbstständigen Sichtung wird vorausgesetzt!!!!

Keywords: Bill Gates | Flachweltler | Medium | Ghosthunters | Wahrheitssucher | Illuminaten | Literatur, Serien, Internet | Kognitive Dissonanz | Fake News | Selbstermächtigung und Gewalt | Komplexität | Technik | Hellsehen

051 727 Soziale Medien und der Wandel zur Plattformgesellschaft Stollfuß

Kommentar

Soziale Medien wie Instagram, Twitter, TikTok oder Facebook beeinflussen unsere alltägliche Mediennutzung auf vielfältige Weise. In vergleichsweise kurzer Zeit haben sie nicht nur mediale Kommunikations- und Handlungsformen, sondern auch unterhaltungskulturelle Aspekte nachhaltig verändert. Als ein zentrales Moment wird dabei in jüngeren Forschungsansätzen die mit Sozialen Medien verknüpfte Plattformisierung medienkultureller Prozesse wie Praktiken und damit ein Wandel zur „Plattformgesellschaft“ angeführt. Vor allem die multimedialen Netzwerke und Dienste der Unternehmen Google, Apple, Facebook, Amazon und Microsoft (GAFAM) haben sich zu infrastrukturellen Plattformen entwickelt, die die Umgebungsbedingungen der digital-vernetzten Medienkultur bestimmen. Im Rahmen des Seminars werden wir uns in einem kritisch-reflektierenden Zugang den gegenwärtigen infrastrukturellen Transformationen der Onlinenutzung zuwenden. Dabei werden wie unterschiedliche Social Media-Plattformen und Dienste anhand ausgewählter Fallbeispiele diskutieren.

Zu Beginn des Semesters werden alle Materialien auf Moodle bereitgestellt. Wir werden in regelmäßigen Zoom-Meetings mit Breakout-Sessions arbeiten. Die Teilnehmer_innenzahl wird deshalb auf 25 beschränkt.

051 728 Arabische Medien Ibrahim

Kommentar

Media audiences are an important element in the process of mass media; therefore, media audience research can help the students to understand everything about this element and know a lot of experience about it. the course of media audience research aims to learn the student the importance of researching the media audience and its types and the media theories within which the audience can be measured and using different approaches in

measuring media audiences, build the scales to study your audience, and using the IPSS program in data analysis. this course includes topics on the audience and how to study them such as the emergence and development of media audience studies, the importance of media audience research, measurement of media audience research ... etc.

051 729 Wie sag ich das am besten? Sprechen über LGBTQ+Themen Simon

Kommentar

In den letzten Jahren sind die Debatten um gendergerechtes Sprechen und Schreiben nicht mehr nur in den Universitäten sehr präsent. Vor allem mit dem Erstarken der „Neuen“ Rechten und Schlagwörtern wie „Gendergaga“, „Sprachwillkür“ und „Sprachpolizei“ ist sensibles Sprechen zum politischen Kampfgebiet geworden. Zeitgleich werden die Stimmen von Betroffenen von Hassreden oder Mitgliedern marginalisierter Gruppen und ihre Forderung nach selbstbestimmter, sensibler und gerechter Sprache lauter.

Im Spannungsfeld dieser Positionen bestehen große Unsicherheiten und wenig Raum für die Frage „Wie sage ich das eigentlich am besten?“.

Die Lehrveranstaltung versteht sich als Workshop, in dem Studierende ihre eigenen Erfahrungen mit dem Thema gendergerechte und sensible Sprache, sowie Thematiken marginalisierter Gruppen, in einer sicheren Umgebung zum Ausgangspunkt nehmen können, um sich gemeinsam mit theoretischen Positionen auseinanderzusetzen.

Das Anliegen des Seminars ist es, den Studierenden das (auch theoretische) Handwerkszeug für ein sensibles und reflektiertes Sprechen im Bezug auf marginalisierte und vulnerable Gruppen zu vermitteln. Sowie einen mühelosen und sicheren Umgang mit gendergerechter Sprache anzuregen - nicht nur im akademischen Alltag.

Die Veranstaltung richtet sich auch explizit an Studierende, die bisher wenige bis keine Berührungspunkte mit Gender- und Queer Studies haben.

Alle Texte und Materialien werden auf Moodle zur Verfügung gestellt.

051 731 Medien und Grenzen Schrade
Mediale Gefüge zwischen Gesellschaften, Infrastrukturen und Territorien

Kommentar

Territoriale Grenzen werden in mediale Träger, technische Infrastrukturen und standardisierte Verfahren implementiert. Die Leistung von Medien erschöpft sich in diesen Fällen keineswegs in der Vermittlung, sondern sorgt insbesondere für das nachhaltige Trennen von Akteuren. Medien sind zwar potentiell in der Lage, Grenzen zu überwinden, sie sind aber ebenso notwendig, um diese zu erhalten und zu verstärken. Grenzen wären ohne Medien nicht denkbar.

Um dieses Verhältnis zu verstehen, untersucht das Seminar – anhand gegenwärtiger und historischer Beispiele – die Wechselwirkungen zwischen medialen Gefügen und territorialen Grenzen. Verschiedene interdisziplinäre, theoretische Ansätze (u.a. von Wendy Brown, Susan Leigh Star oder Gilles Deleuze und Félix Guattari) sollen dabei helfen, das Verhältnis von Medien und Grenzen beschreibbar zu machen und seine politischen und gesellschaftlichen Dimensionen zu analysieren.

Die Gegenstände des Seminars reichen von groß angelegten Standardisierungsprojekten um 1900 bis hin zur restriktiven Migrationspolitik der Europäischen Union. Die Untersuchungen bewegen sich zwischen den Hoffnungen auf eine grenzenlos vernetzte Welt und den zahllosen Barrieren, an denen diese immer wieder scheitern. Sie kulminieren in zeitgenössischen Debatten über „das Smartphone als Fluchthelfer“, über urbane „No-Go-Areas“ oder über Mauern als repräsentative Befestigungsanlagen nationalstaatlicher Identitäten.

Der Kurs richtet sich an fortgeschrittene Bachelor-Studierende der Medienwissenschaft. Regelmäßige Teilnahme, Lese- und Diskussionsbereitschaft werden vorausgesetzt. Für einen Teilnahmenachweis sind zudem das Verfassen von Lesekarten und das Mitwirken in einer Expert_innengruppe erforderlich. Für den Erwerb eines Leistungsnachweises wird zusätzlich das Schreiben einer Hausarbeit gefordert. Die wöchentlichen Sitzungen werden – pandemiebedingt – via *Zoom* abgehalten. Die zu lesenden Texte werden online auf *moodle* zur Verfügung gestellt.

051 730 Lektürekurs: Grundlagentexte der Filmtheorie

Hasebrink

Kommentar

Im Seminar werden wir einschlägige filmtheoretische Texte diskutieren und mit je einem Filmbeispiel in Beziehung setzen. Im Mittelpunkt stehen Themen wie die mediale und künstlerische Eigenständigkeit des Films, sein Verhältnis zur Fotografie, seine Beziehung zur Wirklichkeit, seine Zeichenhaftigkeit und seine Rezeption durch uns, seine ZuschauerInnen. Ebenso werden wir Fragen von *gender* und *race* in den Blick nehmen, das filmische Bild als besondere Form des ästhetischen Erscheinens untersuchen und gemeinsam ausloten, inwiefern der Film als eigene philosophische Denkweise verstanden werden kann.

Das Seminar richtet sich vorrangig an Studierende des internationalen Masterstudiengangs „Film und audiovisuelle Medien“, ist aber auch für eine begrenzte Anzahl BA-Studierender geöffnet. Teilnahmevoraussetzungen sind die Bereitschaft zur eigenständigen Erarbeitung komplexer Texte, zu vorbereitenden Filmsichtungen und zur aktiven Mitarbeit im Seminar. Texte und Filme werden über Moodle bereitgestellt.

051 740 **ct das Radio** **Gremm**
Teil 1: Fit für den Audio-Schnitt

Kommentar

Ob für das Youtube-Video, das Hörspiel, das Hörbuch oder den eigenen Podcast - vielleicht auch für den zukünftigen Job beim Radio oder beim Film - Audio begegnet uns überall. In diesem Seminar werden alle wichtigen Stationen der Audio-Bearbeitung behandelt und praktisch aufgearbeitet, um für das zweite Seminar gut vorbereitet zu sein.

ct das Radio
Teil 2: Mein Podcast, meine Interessen

Kommentar

In dem zweiten Teil der Seminarreihe steht der Podcast im Mittelpunkt. Ein Podcast kann so unterschiedliche Inhalte haben, wie es Interessen gibt. Zum einen wird vorgestellt, wie sich Podcasts präsentieren lassen, welche Überlegungen im Vorfeld vorgenommen werden sollten, und letztendlich natürlich, wie ein Podcast erstellt wird.

051 741 **ct das Radio** **Dinsing**
Kommentar und Glosse

Kommentar

In einer Zeit, in der alle zu allem eine Meinung haben, sollten gerade Medien-Menschen genau wissen, wie sie diese formulieren und veröffentlichen. Kommentar und Glosse zielen auf die Meinungsbildung beim Rezipienten ab. Das bedeutet aber nicht, dass der Rezipient die Meinung des Journalisten vertreten soll, vielmehr regt guter Journalismus dazu an, sich selbst eine Meinung zu bilden.

Und darum geht es in diesem Seminar. Die Teilnehmer_innen lernen die Radioformate Kommentar und Glosse kennen, formulieren eigene zu aktuellen Themen und zeichnen diese anschließend im Tonstudio auf.

Ziel ist, neben der praktischen Arbeit mehr Sensibilität für journalistische Verantwortung aus Meinungsmacher zu entwickeln.

051 742 **Exkursion zu den Internationalen Kurzfilmtagen Oberhausen** **Vignold**

Kommentar

The International Short Film Festival Oberhausen is expanding its 2021 programme with three new competitions. In addition to the existing five competitive sections – International, German and NRW Competition, Children’s and Youth Film Competition and MuVi Award for the Best German Music Video – the Festival will launch the International Online Competition, the German Online Competition and an award for international music videos in 2021. “The new competitions are part of an ongoing structural change at Oberhausen which is to usher in new ways of how festivals function. This also opens up a new cultural-political and democratic dimension of film festivals in rapidly changing societies. Festival content will be accessible from almost everywhere. Festivals are changing from events to platforms,” (Festival director Lars Henrik Gass). For more information visit kurzfilmtage.de The online

sections will take place from 1 to 4 May 2021. If the pandemic allows it, we hopefully will be able to attend screenings at the festival in Oberhausen from May 5.

Seminarsprache: deutsch/englisch

051 743 Video Games Journalism Schott

Kommentar

Videospiele sind das kommerziell erfolgreichste Unterhaltungsmedium der Moderne und durchdringen unsere Gesellschaft fast vollständig. In den letzten Jahrzehnten haben sich dabei unterschiedliche Formen und Stile entwickelt, über digitale Spiele zu schreiben, sie zu bewerten und in einen größeren, kulturellen Kontext zu stellen. Im Rahmen dieser Veranstaltung werden die Studierenden die grundlegenden Formen des Spielejournalismus kennenlernen und sich selbst an der Analyse und Besprechung von digitalen Spielen ausprobieren können. Im Vordergrund soll hier der moderne New Games Journalism stehen, der subjektive, persönliche oder auch akademische Texte über das Medium ermöglicht. Außerdem erhalten die Studierenden einen Überblick über besondere Phänomene und Online-Communities, die in dieser Form einzig in der Welt der Videospiele zu finden sind.

**051 744 Schreiben für Social Media: wie Social Media
und Posts viral werden Mallet**

Kommentar

Ziel dieses Seminars ist es, den Studierenden zu zeigen, wie man Posts verfasst, die an Social Media angepasst sind. Sie lernen interessante Überschriften, Teaser, Tweets und Posts zu verfassen. Sie erfahren Attribute, die eine Publikation viraler macht. Durch praktische Übungen, Gruppenarbeit und Case Studies werden die Studierenden am Ende des Seminars in der Lage sein, ihr Publikum auf Social Media neugierig zu machen und sie zum Klicken und Teilen zu bringen.

Wir werden uns auf Schreiben für online Medien und Social Media auf Facebook, Twitter und Instagram konzentrieren.

051 745 Einführung in Final Cut pro Wippich

Kommentar

Final Cut Pro ist die professionelle Schnittsoftware für den Mac. Dieses Seminar beschäftigt sich mit den praktischen Grundlagen des Filmschnitts. Zunächst werden die Basisfunktionen und der Aufbau des Programms erklärt. Anschließend erfolgen erste „Edits“ und die Arbeit mit der Timeline. Im weiteren Verlauf des Seminars kommen Übungen zu Blenden und Texteinblendungen, sowie Bauchbinden hinzu. Ein weiterer Schritt wird die Einbindung von Musik und die korrekte Abmischung der Tonspuren sein. Im letzten Teil beschäftigen wir uns mit dem Plot und dem Pacing beim Schnitt.

Schnittrechner und digitales Schnittmaterial werden gestellt. Studierende dürfen gerne ihr eigenes Filmmaterial mitbringen.

051 746 Media Pedagogy in Practise**Benrazavi****Kommentar**

In this blocked seminar we look into the practicality of training pupils on the fundamental aspects of digital literacy. Here, the fundamental aspects of digital literacy involve methods of safe access, analyzing the ways and reasons for engaging with digital media, learning about methods and rights that govern content creation and content sharing on digital media, how to analyze the content of digital media and act as an active applicant of digital media rather than a passive user. Likewise, to fulfill the requirements of practicality in the suggested methods, we look into the methods that provide the psychological basis for the trainers to approach pupils and gain their trust and interest for acquiring the necessary education on the fundamental concepts of digital literacy.

051 751 Infrastructure of Extraction (in engl. Sprache)**Gunkel /
Nighingale****Kommentar**

Infrastructures are things and also the relation between things (Larkin). In this project-based seminar, we will look at infrastructures of extraction: what they move, the locations they operate and the forms they take. As we traverse four different extractive zones: Earth/ Terra; Sea/ Water; Space/ Atmosphere; Body/ Human, we engage with various critical debates concerning extractivism in relation to indigeneity, capitalism, decoloniality, temporality, and representation, using theories (Larkin, Gómez-Barris, T.J. Demos) and audio-visual examples from artists and filmmakers, such as James Benning, *Ruhr*; Esther Figueroa, *Fly me to the Moon*; Louis Henderson *All that is solid*, and Ignacio Acosta and Xavier Ribas *Trafficking the Earth*.

As well as considering how infrastructures operate as physical things, we examine the hidden and invisible systems that support extractive industries. These are the (infra) relations that exist below or beneath the visible structures. Giving attention to the (infra)structure highlights numerous social and environmental issues, such as the 'slow violence' (Nixon) of extractivism and its impact on indigenous and other marginalised communities, the legacies of colonialism, as well as the long-term ecological degradation, and the racial, gender and class injustice implicated in the exploitation of natural resources.

051 752 Atem, Atmosphäre, Luft**Gunkel****Kommentar**

Atmen ist im letzten Jahr durch das Zusammentreffen von Corona-Pandemie und rassistischer Polizeigewalt und den darauffolgenden globalen Protesten in das Blickfeld gerückt. Aber auch in der Debatte um (angeblich) durch die Pandemie verminderte CO₂-Emissionen oder auch in den erhöhten Zulauf zu Selbstsorgepraktiken wie Yoga oder Achtsamkeitsmeditation ist die Frage des Atmens ebenso wie der Atemluft von zentraler Bedeutung. Im Verbund mit der Photosynthese ist Atmen der grundlegende Kreislauf des Lebens auf der Erde.

Atmen selbst zeichnet sich dadurch aus, dass es erst bewusst wahrgenommen wird, wenn es zu einer Störung kommt – etwa in der medizinischen Notwendigkeit zu Beatmung oder dem gewaltvollen Verhindern des Atmens. Darin ähnelt es einer recht basalen Definition von Medien, die erst durch Störungen zum Gegenstand der Untersuchung werden. Ausgehend von dieser Analogie wollen wir uns im Seminar dem Atmen aus medienwissenschaftlicher Perspektive nähern, um uns entlang des Atmens an einer Analyse der sehr ungleichen und ungerechten Lebensbedingungen in der Pandemie zu nähern. Dabei rücken neben den Techniken und Technologien des Atmens auch politische, ökonomische, ökologische, rechtliche Fragen in den Blick.

Das Seminar ist als Forschungsseminar konzipiert: Im ersten Teil lesen wir uns gemeinsam in das Thema ein; im zweiten Teil werden in Kleingruppen kleine Forschungsprojekte entwickelt und bearbeitet, die sich jeweils einem Phänomen, einer Technik, einer Technologie analytisch annähern. Die Präsentation der Ergebnisse erfolgt in einer abschließenden Blockveranstaltung, die in Kooperation mit dem gleichnamigen Seminar von Vertr.-Prof. Dr. Maja Figge an der Heinrich-Heine-Universität Düsseldorf (Medienkulturwissenschaft) stattfinden.

Literatur zum Einlesen:

Achille Mbembe: "The Universal Right to Breathe", in: *Critical Inquiry*, 13.4.2020, <https://critinq.wordpress.com/2020/04/13/the-universal-right-to-breathe/>

051 753 Third Cinema (in englischer Sprache)**Gunkel****Kommentar**

„Hacia un tercer cine“ – Toward a Third Cinema: in this manifesto from 1969 the group Cine Liberación articulated the idea to mobilize the medium film as part of the anti-colonial struggle. As part of the social movements in Latin America, Asia and Africa, cinema was meant to actively contribute to the process of decolonization. The focus was placed not only on a decolonizing aesthetic but also alternative forms of production, distribution and reception.

This seminar explores transnational practices of Third Cinema from the 1960s to the 1980s by looking at a selection of films, manifestos and documents and by addressing its current resonance within political cinema. As such we will also address questions around the archive of Third Cinema, its afterlife and its disappearance.

051 755 Media Architecture**Balke****Kommentar**

Architektur ist unweigerlich Medienarchitektur – angefangen bei den Techniken des architektonischen Entwerfens und der Visualisierung (Zeichnung; Modell) bis hin zu den Materialien, mit denen gebaut wird und den zur Anwendung kommenden Techniken des Bauens sowie den daraus abgeleiteten Formen des Wohnens. Die Medialisierung der Architektur umfasst darüber hinaus die (z.B. urbanen) Umwelten und Infrastrukturen, ohne die ein Gebäude weder seine Funktionen erfüllen noch auch überhaupt lebensfähig wäre. Es gibt, so die These, die wir im Seminar an sehr heterogenen Architekturen überprüfen werden (vom ‚einfachen‘ Haus bis zur Repräsentationsarchitektur, von der Festung bis zu den temporären Lager- und Containerarchitekturen), ein *Leben der Architektur*. Die Architektur ermöglicht und schützt (menschliches) Leben, sie ist aber auch selbst Leben, insofern sie vielfältigen Ereignissen ausgesetzt ist, die sie abnutzen und altern lassen oder zerstören können. Nicht zuletzt regelt sie Zugänglichkeiten (das gilt für gewöhnliche ebenso wie z.B. für digitale Architekturen), wie man an den spezifischen Einschluss- und Ausschlussoperationen erkennt, die architektonische Grenzregime definieren: Türen, Tore, Schwellen, Gänge, Korridore, ‚Chreoden‘, Leitsysteme (in öffentlichen Gebäuden), Raumteiler etc. manifestieren die gouvernementale Dimension der Architektur, die sich auch in der medienwissenschaftlichen Untersuchung von Straßen, Plätzen, Brücken und anderen (teilweise temporären) Architekturen der öffentlichen Zirkulation (oder ihrer Verhinderung) dingfest machen lässt.

Im Zentrum des Seminars werden daher die häufig unscheinbaren Medien und Operatoren stehen, durch die Gesellschaften Macht und Kontrolle auf die diversen *Ströme* ausüben, die ihre Grenzen und Mauern herauszufordern scheinen: Das gilt für die Auswandererströme und immigrantischen Fluchtbewegungen ebenso wie für die Gestaltung öffentlicher Räume, die *Obdachlose* ‚fernhalten‘ sollen. Zu den medialen Operationen, die wir im Seminar erörtern wollen, gehören schließlich auch die diskursiven und visuellen Übersetzungen und Kritikformen der architektonischen Machtwirkungen, wie sie in Literatur, Kunst und Philosophie sowie in den Poetiken des gebauten Raums greifbar werden, die wir vor allem an der Entstehung und aktuellen Neubewertung einer (z.B. durch kriegerische Einwirkungen) ‚ruinierten Architektur‘ diskutieren wollen.

Ein Reader mit einschlägigen Texten sowie Bildmaterial zur Media Architecture wird im entsprechenden Moodlekurs rechtzeitig vor Beginn des Semesters zur Verfügung gestellt. Das Seminar findet zu den oben angegebenen Zeiten im Online-Modus statt.

051 756 Gebrauch oder Konsum? Michel de Certeaus Praxeologie und ihre Konsequenzen für die Medienwissenschaft**Balke****Kommentar**

Praxeologie hat sich in der Medienwissenschaft inzwischen als eine vielgenutzte Methode etabliert. Was aber genau heißt es, sich den Gegenständen unsres Faches, also z.B. Film, Fernsehen, Schrift oder auch sozialen Medien auf praxeologische Art zu nähern? Eine Antwort, die vom französischen Kulturphilosophen Michel des Certeau gegeben worden ist, lautet: genau hinsehen und ‚dicht‘ beschreiben, was die Leute mit den Medien alles

anstellen, aber auch umgekehrt: zu schauen, was sie mit uns anstellen. Wer hier wen in Dienst nimmt oder ‚instrumentalisiert‘, ist für Praxeologen eine durchaus offene Frage. Im Methodenmodul wollen wir uns einen der Grundlagentexte der Praxeologie widmen: de Certeaus erstmals 1980 erschienener *Kunst des Handelns*, die im Französischen *L'invention du quotidien*, also: die Erfindung des Alltäglichen heißt. Im Zentrum des Buches steht die Figur des Verbrauchers oder Konsumenten, der in den Geistes- und Kulturwissenschaften einen eher schlechten Ruf genießt, weil ihm nachgesagt wird, dass er nur das tut, was die Produzenten von ihm erwarten. Wie aber sehen die Schnittstellenaktivitäten zwischen bestimmten Medien und ihren ‚Nutzern‘ tatsächlich aus und erlauben die entsprechenden Beobachtungen die Frage nach der Macht der Medien neu zu stellen? Gibt es, so die Leitfrage, die im Seminar einerseits in Auseinandersetzung mit dem beispielgesättigten Buch de Certeaus und andererseits mit der ‚Mediennutzung‘ der Seminarteilnehmer*innen, erörtert werden soll, einen ‚kreativen‘ Konsum, der sich aus der Komplementärfunktion zur (kultur-)industriellen Produktion herauslöst und damit eine andere Umgangsweise mit den Produkten und Produktgenerationen ermöglicht, die uns die Anbietern aufdrängen?

Teilnehmer*innen sollten bereit sein, sich in der vorlesungsfreien Zeit in die *Kunst des Handelns* einzulesen und eigene praxeologisch relevante Schnittstellenerfahrungen mit ihren ‚Lieblingsmedien‘ (das müssen nicht immer nur *social media* sein) zu protokollieren. Um eine intensive Diskussion zu ermöglichen, ist der Kurs auf max. 25 Teilnehmer*innen begrenzt. Das Seminar findet als Blockveranstaltung online zu den folgenden Terminen statt:

1. Block: 21.05.: 10-17.
2. Block: 28.05: 10-17.
3. Block: 25.06.: 10-17.
4. Block: 02.07.: 10-17.

Eine Vorbesprechung ist für den 16.04. von 10-12 als ZOOM-Konferenz angesetzt.

051 757 Autonome Autos 1: Das System der Automobilität und die Sprenger
Zukunft des Verkehrs

Kommentar

Die Dispositive der Mobilität sind derzeit massiven Transformationen ausgesetzt, die Auswirkungen auf zahlreiche Formen menschlichen Zusammenlebens haben. Mit der Automatisierung und Autonomisierung des Verkehrs, der Etablierung von elaborierten Fahrassistenzsystemen und der voranschreitenden Entwicklung selbstfahrender Autos stehen nicht nur die Verhältnisse menschlicher und nicht-menschlicher Verkehrsteilnehmer sowie die ethischen und juristischen Grundlagen des Straßenverkehrs in Frage, sondern auch die Bedingungen des Umgangs miteinander: Verkehr ist Kultur, weil er darüber bestimmt, was sich wo befindet und welche Wege nimmt, wer aufeinandertrifft und wer nicht, und schließlich die Grundlage der Netzwerke bildet, die Menschen und Dinge eingehen. Traditionsreiche Begriffe unseres Selbstverständnisses wie Sicherheit, Geschwindigkeit, Entscheidung oder Autonomie stehen unter diesen Vorzeichen zur Debatte. Ihren Horizont bildet der Bedeutungswandel eines zentralen Objekts des Begehrens in westlich geprägten Industriegesellschaften: des Autos.

Das zweiteilige Seminar nimmt die voranschreitende Automatisierung des Straßenverkehrs in medien- und kulturwissenschaftliche Perspektiven in den Blick. Im ersten Teil stehen das System der Automobilität und die Zukunft des Verkehrs im Mittelpunkt. Der zweite Teil im Wintersemester 2021/22 beschäftigt sich mit dem aktuellen Status autonomer Fahrzeuge und ihren kulturellen Implikationen. Die beiden Teile ergänzen sich, können aber auch einzeln besucht werden.

051 759**Öl****Fahle****Kommentar**

Das Seminar thematisiert die historische, kulturelle und gesellschaftliche Bedeutung von Erdöl durch die Brille von Spiel- und Dokumentarfilmen, aber auch mit Blick auf den gesellschaftlichen Wandel, wie er beispielsweise in der „Petromoderne“ (Steininger/Klose: Erdöl: Ein Atlas der Petromoderne), in literarischen Quellen (Andreas Eschbach: Ausgebrannt) oder durch makrohistorische Perspektiven (Ian Morris: Beute, Ernte, Öl: Wie Energiequellen Gesellschaften formen) beobachtet wird. In den letzten Jahren sind auffällig viele Dokumentarfilme entstanden, die Einblicke in die ökonomischen, politischen und kulturellen Bedingungen der Ölförderungen und -industrien, in die Zerstörung von Lebensräumen und in die Veränderungen ökologischer Verhältnisse geben. Sehr viele US-amerikanische Spielfilme haben den Kampf um's Öl mehr oder weniger direkt zum Gegenstand (oder auch Serien wie „Dallas“, 1978-1991), so dass Öl als symbolisches Zentrum oder Obsession der dort gezeigten Gesellschaften begriffen werden kann. Die Fragestellungen sind also: Wie nehmen Filme, Serien und Wissenschaft diesen Gegenstand wahr, warum ist er so wichtig und wo lassen sich Blicke ins post-fossile Zeitalter finden und wie kann man diese aus (film)ästhetischer und kulturwissenschaftlicher Sicht beschreiben? Prüfungsleistungen werden durch Kurzpräsentationen und Essays sowie Hausarbeiten erbracht.

Bei tiefergehendem Interesse am Thema ist Prof. Sustecks (Germanistik) themenverwandtes Seminar mit dem Schwerpunkt Literatur/Kulturwissenschaft zu empfehlen.

051 760**Publikumsforschung als Methode****Einwächter****Kommentar**

Es ist eine besondere Form von Wissen, die sich uns erschließt, wenn wir uns nicht nur mit den Medien selbst, sondern mit ihren Rezipient*innen beschäftigen: Einblicke in mediale Alltagspraxis, in mainstreamkonforme, konträre oder subversive Nutzung von Medien, in Erwartungen, Erfahrungen und Bedürfnislagen, und nicht zuletzt - in Zeitgeist.

Es gibt entsprechend viele gute Gründe, Publikum beforschen zu wollen.

Stuart Hall stellte 1973 in seinem Kommunikationsmodell des Encoding/Decoding heraus, dass Zuschauer*innen keine passiven Konsumierenden sind, sondern mediale Inhalte aktiv verarbeiten und mitkonstruieren und so etwa auch entgegen der intendierten Botschaften dekodieren können. Diese Feststellung fordert dazu auf, neben den Medien auch die Deutungsprozesse ihres jeweiligen Publikums in den Blick zu nehmen sowie deren sozialen Kontexte, welche Interpretationen mitbedingen.

Der medienwissenschaftliche Impuls zur Publikumsforschung kann aber auch daher rühren, dass mediale Rezeption sich oft in Anschlusskommunikationen fortsetzt und so wiederum

eigene mediale Produktion hervorbringt: Private Sammlungen von Filmliebhaber*innen, die als Nachlässe an Archive oder Museen gespendet werden, bezeugen dies ebenso wie Fanvideos auf YouTube oder Negativreaktionen wie Shitstorms auf Twitter.

Und nicht zuletzt ist Forschung am Publikum aus medienökonomischer Perspektive eine Form der Marktforschung, die der Eruiung einer Bedürfnislage und darauf abgestellter Produktoptimierung dienen kann.

Der Kurs bespricht einschlägige Anwendungsgebiete und Beispiele von Publikumsforschungen und adressiert ihre methodischen Bedingungen: Welchem Erkenntnisinteresse leisten sie Folge? Wie kommen Erkenntnisse zustande, welchen Richtlinien folgen Befragungen oder Feldforschung, welche Chancen ermöglicht und welche Grenzen kennt diese Form der Untersuchung?

051 761 Instagram und Formen der Selbstdarstellung in Sozialen Medien Stofffuß

Kommentar

Instagram ist eine der populärsten und reichweitenstärksten Social Media-Dienste. In Verbindung mit dem Smartphone als Konvergenztechnologie digital-vernetzter Mediatisierungsprozesse beeinflusst Instagram als multimediale Kommunikationsplattform die alltägliche mobile Onlinenutzung auf vielförmige Weise. Im Rahmen des Seminars erfolgt in diesem Zusammenhang eine kritische Auseinandersetzung mit Ausprägungen der Instagram-Nutzung im Kontext von Formen und Praktiken der Selbstdarstellung. Das Spektrum der Betrachtungen umfasst sowohl professionalisierte Praktiken (bspw. durch Influencer:innen) wie auch nicht-professionalisierte, ‚private‘ Formen der Selbstpräsentation. Analyse- und diskussionsleitend ist dabei das wechselseitige Verhältnis von professionalisierten und nicht-professionalisierten Selbstdarstellungspraktiken als *cultural scripts* der Instagram-Kommunikation.

Zu Beginn des Semesters werden alle Materialien auf Moodle bereitgestellt. Wir werden in regelmäßigen Zoom-Meetings mit Breakout-Sessions arbeiten. Die Teilnehmer_innenzahl wird deshalb auf 25 beschränkt.

051 762 Social Media und die Plattformisierung digital-vernetzter Medienkultur Stofffuß

Kommentar

Soziale Medien beeinflussen die kulturellen Prozesse und Praktiken der Erstellung, Veröffentlichung und Rezeption medialer Inhalte in nachhaltiger Weise. In den vergangenen Jahren haben sich dabei die Dienste der GAFAM-Unternehmen (Google, Apple, Facebook, Amazon und Microsoft) zu infrastrukturellen Plattformen in der digital-vernetzten Medienkultur entwickelt. Die Ausrichtung an der Logik Sozialer Medien und die unmittelbare Einbindung in das Ökosystem konnektiver Plattformen zieht umfassende medienkulturelle Transformationen nach sich. Im Seminar werden einerseits die infrastrukturellen Veränderungen kritisch diskutieren. Die damit verbunden Auswirkungen auf die digitale Medienproduktion, -distribution und -rezeption werden andererseits anhand verschiedener Ausprägungen fallbezogen analysieren.

Zu Beginn des Semesters werden alle Materialien auf Moodle bereitgestellt. Wir werden in regelmäßigen Zoom-Meetings mit Breakout-Sessions arbeiten. Die Teilnehmer_innenzahl wird deshalb auf 25 beschränkt.

051 763 Soziale Medien und Plattformanalyse

Stollfuß

Kommentar

Der methodisch-geleitete analytische Zugang zu Sozialen Medien ist von einer Vielzahl von Selektionsfaktoren abhängig: Auf welchen Plattformen adressieren welche Akteure welche Art von Community oder Zielgruppe mit welchen Inhalten vermittelt welcher medialer Kommunikationsfeatures? Welche Techniken, Diskurse und Praktiken sind zu identifizieren und analytisch zu berücksichtigen? Die Plattformanalyse bietet hierbei die Möglichkeit, als methodenoffener Forschungsstil unterschiedliche Ansätze und Techniken der Analyse flexibel anhand spezifischer medienkulturwissenschaftlicher Forschungsfragen und -prozesse gegenstandsadäquat anzuwenden.

Im Seminar werden hierfür die konzeptionellen Grundlagen und methodischen Aspekte der Plattformanalyse vorgestellt. In Projektgruppen wird die unmittelbare Anwendung anhand ausgewählter Themen und Fragen durch die Studierenden eingeübt. Hierfür werden exemplarisch alle Phasen im Forschungsprozess durchlaufen: Problem- und Relevanzdiskussion, Recherche und Zusammenstellung des Analysematerials, Erarbeitung einer konkreten Forschungsfrage, Formulierung von Arbeitshypothesen, theoretisch-konzeptuelle Fundierung anhand ausgewählter Ansätze, Definition und Operationalisierung, kritische Analyse und Auswertung des Materials, Interpretation, Diskussion und Erkenntnisableitung.

Zu Beginn des Semesters werden alle Materialien auf Moodle bereitgestellt. Wir werden in regelmäßigen Zoom-Meetings in gruppenbezogenen Work-Sessions arbeiten. Die Teilnehmer_innenzahl wird deshalb auf 25 beschränkt.

051 764 Zur Einführung und Auffrischung

Sprenger

Kommentar

Das Seminar gibt einen Überblick über Grundlagentexte der Medientheorie und stellt zentrale Positionen vor, die für das Studium des Faches von Bedeutung sind. Anhand ausgewählter Texte von AutorInnen wie Marshall McLuhan, Walter Benjamin, Stuart Hall, Donna Haraway oder Vilem Flusser vermittelt das Seminar nicht nur Grundlagen der Medientheorie, sondern auch basale Arbeitstechniken der Lektüre und des wissenschaftlichen Arbeitens.

Das Seminar ist für MA-Studierende geeignet, die ihr Grundlagenwissen auffrischen oder vertiefen wollen.

051 765 Lektüreseminar Bruno Latour – Wir sind nie modern gewesen

Sprenger

Kommentar

In diesem Seminar wird Bruno Latours Buch *Wir sind nie modern gewesen* schrittweise und gemeinsam durchgearbeitet. Das Seminar dient also einerseits der Einführung in Latours Ansatz, andererseits aber auch als Einführung in das wissenschaftliche Lesen. Entsprechend werden Lesetechniken erklärt und reflektiert, gemeinsam Satz für Satz gelesen und diskutiert.

050 485 Stilübungen

Engelmeier

Kommentar

In diesem Seminar geht es darum herauszufinden, wie man Stil überhaupt erkennt, wie man ihn untersucht, und ob und falls ja wie man ihn erlernen kann. Als Untersuchungsgegenstände dienen dazu in der ersten Linie Textmedien (unter besonderer Berücksichtigung des Spezialfalls Literatur). Von Interesse ist aber vor dem Hintergrund der Geschichte des Begriffs Stils auch, wie das Phänomen in anderen Medien auftritt, zum Beispiel in Bildern. Wir wollen gemeinsam nachverfolgen, wie Stil als Steigerung persönlicher Erkennbarkeit von einem Individual- zu einem Kollektivphänomen werden konnte und somit schließlich auch als soziales Phänomen (zum Beispiel als „Lebensstil“, „Erziehungsstil“ o.ä.) auftritt.

Einen Schwerpunkt wird im Seminar die Frage einnehmen, wie man bestimmte Stilistiken erlernen kann. Bei diesem Lernprozess handelt es sich um eine Form der Nachahmung, die auf besondere Weise das Verhältnis von Vorbild und Nachfolge sichtbar werden lässt. Es stellt sich die Frage, ob die Annahme eines Stils überhaupt noch Raum für Originalität und Individualität lässt. Zugleich soll im Anschluss daran auch diskutiert werden, ob in neuen ästhetischen Phänomenen immer direkt ein Stil erkennbar ist oder sein muss, um sie überhaupt als neu beschreiben zu können.

Stil ist ein ästhetischer Grundbegriff, der in der jüngeren Zeit unter anderem auch neue Relevanz in den *digital humanities* erfahren hat, die unter anderem Verfahren entwickeln, die früheren Versuchen ähneln, Stil anhand von Metriken (Auszahlungen) zu untersuchen. Die Stilübungen, die sich in dieser Form der Stilometrie finden, sollen in einem Block zu methodischen Erwägungen besondere Beachtung finden.

051 770 Forschungskolloquium

Gunkel

Kommentar

Termine werden noch bekannt gegeben

**051 772 Kolloquium für DoktorandInnen und Examens-
kandidatInnen**

Balke

Kommentar

Blockseminar. Zeit und Ort werden noch bekanntgegeben; Anmeldung per Mail erforderlich

051 773 **Kolloquium für Abschluss- und Doktorarbeiten** **Sprenger**

Kommentar

Anmeldung per Mail

051 774 **Kolloquium** **Fahle**

Kommentar

Anmeldung per Mail

051 776 **Kolloquium** **Einwächter**

Kommentar

Anmeldung per Mail

051 777 **Kolloquium für Seminar- und Abschlussarbeiten** **Stollfuß**

Kommentar

Termine werden noch bekannt gegeben, Anmeldung per Mail

VII. Nutzungsordnung der Mediathek des Instituts für Medienwissenschaft

Funktionen und Leistungen der Mediathek

Die Mediathek ist zuständig für Aufbau, Archivierung, Verstichwortung und Verleih der audiovisuellen Datenbestände des Instituts für Medienwissenschaft. Sie organisiert Anschaffungen und Aufzeichnungen gemäß der Erfordernisse in Forschung und Lehre und verwaltet die Datenbestände so, dass sie für Lehrende und Studierende verfügbar sind. Hierzu gehören regelmäßige Öffnungszeiten sowie die Erstellung und Aktualisierung eines Katalogs. Die Bestände stehen ausschließlich der universitären Forschung und Lehre zur Verfügung.

Nutzungsberechtigte

Angehörige der Fakultät für Philologie

Die Bestände der Mediathek können von allen Studierenden und Lehrenden der Fakultät für Philologie für die Arbeit im Rahmen von Forschung und Lehre sowie für die Arbeit an Seminar- und Abschlussarbeiten genutzt werden. Gleiches gilt für Lehrende anderer Fakultäten, die Veranstaltungen im Bereich der Medienwissenschaft anbieten.

Andere Universitätsangehörige

Andere Universitätsangehörige können die Bestände der Mediathek nur in Ausnahmefällen nutzen. Hierzu ist ein Antrag bei der Geschäftsführung des Instituts für Medienwissenschaft zu stellen.

Modalitäten von Sichtung / Verleih der Bestände

Bei der Erstausleihe verpflichten sich die Nutzer schriftlich, die Nutzungsordnung einzuhalten. Die Nutzer müssen dabei Adresse, Telefonnummer und Matrikelnummer (bzw. Nummer des Bibliotheksausweises) angeben; die Daten werden in der mediathekseigenen Datenbank gespeichert.

Eine Ausleihe ist nur persönlich zu den jeweils angegebenen Öffnungszeiten (s. Aushänge) möglich und darf nur zu wissenschaftlichen Zwecken erfolgen. Die Ausleihe erfolgt gegen Vorlage des Studentenausweises. Einmal jährlich ist eine aktuelle Studienbescheinigung vorzulegen.

Alle Nutzer sind verpflichtet, auf die Einhaltung von Urheberrechtsbestimmungen zu achten.

Die Materialien sollen im institutseigenen Sichtungsraum GB 04/136 gesichert werden. Bei Videokassetten muss für eine intensive Analysearbeit (Bildsuchlauf, Still etc.) zur Schonung der Bestände eine Arbeitskopie angefertigt werden.

Während der Ausleihe kann keine Recherche stattfinden. Nutzer müssen vor der Ausleihe die gewünschten Signaturen im Katalog der Mediathek ermitteln, der in der Bibliothek (GB 4) ausliegt.¹ Für ausführliche Computerrecherchen im Rahmen von Abschlussarbeiten können gesonderte Termine vereinbart werden.

Kapazitäten und Fristen

Es können maximal 3 Medien (Videokassetten / DVD) auf einmal ausgeliehen werden. Die Ausleihfrist beträgt eine Woche; sofern keine Vormerkung vorliegt, kann die Ausleihfrist telefonisch zu den Öffnungszeiten um eine weitere Woche verlängert werden. Ausnahmeregelungen können nur im Rahmen von Abschlussarbeiten und nach Vorlage einer entsprechenden Bescheinigung des Betreuers / der Betreuerin getroffen werden.

¹ Recherche ist auch im Internet möglich: www.rub.de/ifm

Bei Überschreiten der vereinbarten Leihfrist werden Säumniszuschläge berechnet. Die Gebührenschuld entsteht ohne weiteres durch Ablauf der Frist, auch wenn keine Mahnung ausgesprochen wird.

Säumnisgebühren: bis zu zwei Wochen: EUR 1,00
 jede weitere Woche EUR 2,50

Videobänder müssen bei Abgabe zurückgespult sein. Für jede nicht zurückgespulte Kassette ist ein Betrag von EUR 1,-- zu entrichten.

Auf Beschädigungen der Medien ist bei Rückgabe hinzuweisen. Bei Verlust oder vom Nutzer verschuldeter Beschädigung der entliehenen Medien sind die Wiederbeschaffungskosten zu erstatten.

VIII. Nutzungsordnung für das Medienlabor

Das Medienlabor befindet sich auf GB 1/80 und ist telefonisch unter der Durchwahl (32)27301 zu erreichen.

1. Voraussetzungen für die Benutzung des Medienlabors

Nutzungsberechtigt sind:

- Studierende der Medienwissenschaft im BA- oder MA-STUDIUM
- Lehrende anderer Institute, sofern sie im laufenden Semester eine Veranstaltung im Bereich Medienwissenschaft anbieten oder für das kommende Semester vorbereiten;
- die Lehrenden des Instituts.

Voraussetzung für die Benutzung der technischen Geräte ist die erfolgreiche Teilnahme an den in jedem Semester angebotenen Kursen zur „Einführung in die Videotechnik“ bzw. der Nachweis über die erfolgreiche Teilnahme an einem vergleichbaren Videokurs (Kamera-, Schnitt- und Tontechnik) oder sonstige nachweisbare Erfahrungen im Umgang mit Videotechnik (z.B. Tätigkeit/Praktikum in Video- oder TV-Produktion).

2. Benutzung des Medienlabors und Ausleihe der Geräte

Die Benutzung der Geräte und der Schnittplätze muss studienbezogen sein und im Zusammenhang mit Seminaren bzw. einer Seminar- oder Abschlussarbeit stehen. Eine entsprechende, von der jeweiligen Lehrkraft unterschriebene Bescheinigung ist vorzulegen. (Formulare sind im Medienlabor erhältlich.)

Terminabsprachen für die Ausleihe der Geräte, die Benutzung der Schnitt- und Sichtungsräume müssen 1-2 Wochen im Voraus erfolgen. Zuständig sind Herr Schimkat (Raum GB 1/50, Tel. 32-25278) oder die studentischen Hilfskräfte (GB 1/80). Es kann immer nur ein Termin gebucht werden.

Die Benutzung der Schnitträume ist täglich von 9-13 Uhr und 13-17 Uhr möglich. Termine werden für maximal 4 Stunden vergeben. Festgelegte Termine sind verbindlich und müssen mit Rücksicht auf andere Benutzer eingehalten werden. Andernfalls verfällt der Anspruch auf Benutzung.

Es besteht die Möglichkeit, Videobänder, die in Zusammenhang mit Seminaren bzw. einer Seminar- oder Abschlussarbeit stehen, im Raum GB 1/80 zu sichten.

Geräteausleihe und -rückgabe: täglich 14.15 - 15.45 Uhr in Raum GB 1/80. Bei der Rückgabe muss eine Rückmeldung über den Zustand des Gerätes gegeben werden. Bei Beschädigung oder Verlust von Geräten und/oder Zubehör besteht persönliche Haftung.

Kopien von Videobändern oder DVDs werden nur nach Vorlage einer Bescheinigung durch eine Lehrkraft angefertigt. Sie werden nur auf Markenbänder & DVDs überspielt, die von den Studierenden mitzubringen sind.